

納 骨

祖壇納骨 (親鸞聖人のお墓の側に納骨)
 ※ 納骨したお骨はお返しできません。
 ※ 『墓地、埋葬に関する法律』第14条第2項に基づき、
 火葬許可証の提出をお願いします。(すべての遺骨の場合に限る)

お骨の容量 すべての遺骨 遺骨の一部
大型(小型規格より大きい容器) 小型(規格は裏面記載)
 ※墓地からの改葬の場合は、大型扱いとなります。
 改葬の有無 有 無

無量寿堂納骨

(寺院名義専用)
 ※ 個人・団体名義の「無量寿堂納骨届」は、名義人より係宛にご請求ください。

納骨容器 型 持参
新規購入
備付<容器の場所 _____>
 ※備付容器の場合は事前にご連絡ください。

読 経

永代経 (ご命日をご縁に永代にわたり読経)
 えいたいきょう

一座経 (本日の読経 おつとめ)
 いちざきょう

読経所 無量寿堂

所属寺院証明欄 ※住職の署名捺印なき場合は受付できません。

(寺院番号 _____)

教区 _____ 組 _____ 寺 _____

住 職 _____

ご住職からのご伝言

故 人

ふりがな					
法 名					
ふりがな					
俗 名					
命 日	昭和 平成 令和	年	月	日	歳

申 込 者

住 所	〒 _____		参 拝 人 数
	TEL	_____	大人 _____ 名 小人 _____ 名
ふりがな			
名 前			

こ ん し 懇 志 _____ 円

龍谷山 本願寺 大谷本廟

〒605-0846 京都市東山区五条橋東6丁目514
 電 話 075-531-4171
 FAX 075-531-2072
<https://otani-hombyo.hongwanji.or.jp>

HP

受付時間 (納骨・読経ご希望の場合)

9:00～15:00

※法要行事期間中は、受付時間を変更する場合があります。

● 祖壇納骨

親鸞聖人のお墓のお側へご遺骨をお納めすることをいいます。

納められたご遺骨を出骨することはできません。

※右図の規格を超える容量を納骨する場合は、大型扱いとなります。

なお、納骨容器に特定の指定はございません。(改葬の場合は、骨袋での納骨も可)

● 無量寿堂納骨

個人・寺院・団体名義のお仏壇付納骨所へご遺骨をお納めすることをいいます。

個人・団体名義の場合は、別に所定の「納骨届」があります。

※備付容器へ納骨される場合は、お骨の確認をいたしますので事前に係までご連絡ください。

納骨に際して、あらかじめ所属寺院に、容器の規格、備付の有無をご確認ください。

小型容器の規格

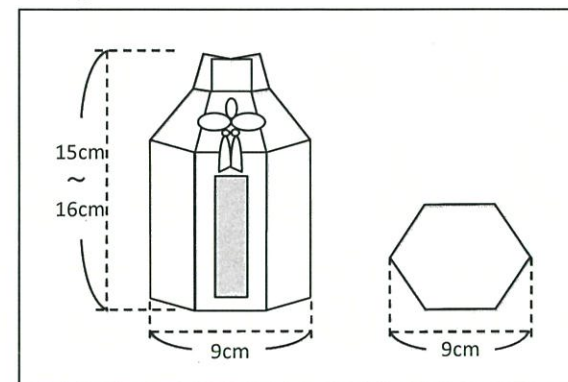

大谷本廟のご参拝に際してのお願い

土・日・祝日などは、ご参拝が多く駐車場が終日満車となり、周辺道路が渋滞し大変混雑いたします。

また、お盆やお彼岸、観光シーズンの休日等は駐車場が閉鎖となります。

大谷本廟ご参拝の際は、できる限り電車・バス等、公共交通機関をご利用ください。

※ 納骨及び受付についてご不明な点や駐車場閉鎖期間につきましては、
大谷本廟ホームページ (<https://otani-hombyo.hongwanji.or.jp>) をご覧ください。

